

安寿 あんじゅ

大切にしたい。
自立への気持ちと思いやり。

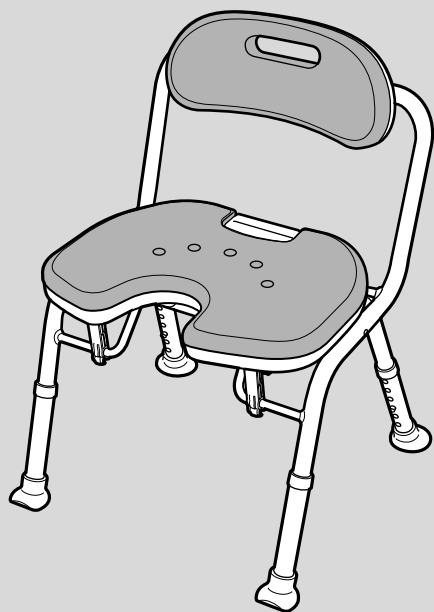

折りたたみシャワーベンチ IN-S



折りたたみシャワーベンチ IN-U

折りたたみシャワーベンチ IN-S／IN-U (背付タイプ) 取扱説明書

最大使用者体重：100kg以下



このたびは折りたたみシャワーベンチをお求めいただきまして、まことにありがとうございます。
正しくお使いいただくため、ご使用前に必ずお読みください。
なお、この取扱説明書は大切に保管してください。

もくじ



安全上のご注意	1・2
各部のなまえ	3
使いかた	4~7
お手入れの方法	8

安全上のご注意 必ずお守りください

ここに示した注意事項は、製品を安全に正しくお使いいただき、あなたや他人への危害を未然に防止するためのものです。いずれも安全に関する重要な内容ですので、必ず守ってください。

	警告	誤った使いかたをすると「死亡または重傷などを負う可能性が想定される」内容を説明しています。
	注意	誤った使いかたをすると「傷害または財産への損害が発生する可能性が想定される」内容を説明しています。

■お守りいただきたい内容の種類を、次の絵表示（図記号）で区分し、説明しています。

 必ず実行していただく「強制」内容を説明しています。	  してはいけない「禁止」内容を説明しています。
---	---

 警告	
<div style="display: flex; align-items: center;">  <div> <p>改造や分解をしないこと 本体機能が正常にはたらかず、けがの原因になります。</p> </div>  </div>	<p>本製品を手すり代わりにして身体を支えたり、移動しないこと 転倒し、けがの原因になります。</p>
<p>必ず強く平坦で安定した場所で使用すること やわらかいマットやすのこの等の段差がある不安定な場所で使用すると転倒し、けがの原因になります。</p>	<p>背もたれを支えにして立ち座りしないこと 転倒し、けがの原因になります。</p> 
<div style="display: flex; align-items: center;">  <div> <p>座る前に、座面ロックがシャフトに確実に固定されているか確認すること 折りたたみ途中の状態です座ると、不意に折りたたまれ、転倒する原因になります。</p> </div>  </div>	<div style="display: flex; align-items: center;">  <div> <p>上体を後方に大きくのけぞり、背もたれに体重をかけすぎないこと 転倒し、けがの原因になります。</p> </div>  </div>
<div style="display: flex; align-items: center;">  <div> <p>4本の脚部は全て同じ高さ に設定すること 高さ調節用の押しボタンが確実に飛び出して固定されているか必ず確認すること</p> </div>  </div> <p>本体が不安定となり、転倒し、けがの原因になります。</p>	<p>人が座っている状態で、本体を持って移動させたり、引きずったりしないこと 本体が破損したり、転倒し、けがの原因になります。</p> 
<div style="display: flex; align-items: center;">  <div> <p>本体を踏み台代わりにして、シャフトに足をかけたり、座面の上に立ったりしないこと 転倒し、けがの原因になります。</p> </div>  </div>	

安全上のご注意

⚠ 注意

使用者の身体状況によっては、介助者が付き添ったり、お買い上げの販売店やケアマネジャーなど専門家に相談すること

高さの設定などは、お買い上げの販売店やケアマネジャーなど専門家に相談すること

使用前にネジのゆるみなど、各部に異常がないか定期的に点検し使用すること
本体が不安定となり、けがの原因になります。

使用前、使用後は床やベンチについた石鹸やシャンプーを洗い流すこと
足元や座面などがすべりやすくなり、転倒し、けがの原因になります。

ベンチを折りたたんだり、開いたりするときに、手や指をはさまないように十分注意すること
けがをする恐れがあります。

ソフトパッドがしっかり固定されているか確認すること
転倒し、けがの原因になります。

折りたたんだ状態で保管するとき、平坦で安定する場所に置くこと
本体が転倒し、けがの原因になります。

体重が100kgを超える方は使用しないこと
本体が破損し、けがをする恐れがあります。

浴室内で使用するシャワーベンチ以外の用途で使用しないこと

子供を遊ばせたりしないこと

ベンチを浴槽の中など水の中に沈めて使用しないこと
パイプが腐食により破損したり、設置が不安定となり、けがの原因になります。

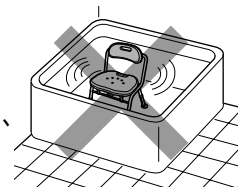

折りたたんだ状態で横にして保管するとき、本体の上に重いものをのせたりしないこと
本体が変形したり、破損する恐れがあります。

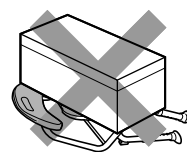

脚ゴムが外れたまま使用しないこと
転倒し、けがの原因になります。また、床に傷が付く原因になります。

塩ビ製フロアマット（床）の上に長期間放置しないこと
フロアマットや脚ゴムが劣化及び変色する恐れがあります。

戸外に放置したり、直射日光に当てたりしないこと
劣化および変色の原因になります。

ストーブなどの火気に近づけないこと
火災や変形、変色の原因になります。

塩素系薬剤をかけたの殺菌・消毒は行わないこと
温泉水や硫黄系入浴剤が本体にかかる状況での使用は行わないこと
パイプが腐食により破損し、けがの原因になります。

お手入れの際は、タワシや磨き粉、研磨剤入りのスポンジ等は使用しないこと
塩素系洗剤、酸・アルカリ性洗剤、シンナー、クレゾール等は絶対に使用しないこと
製品が劣化または破損し、けがの原因になります。

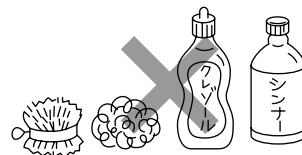

各部のなまえ

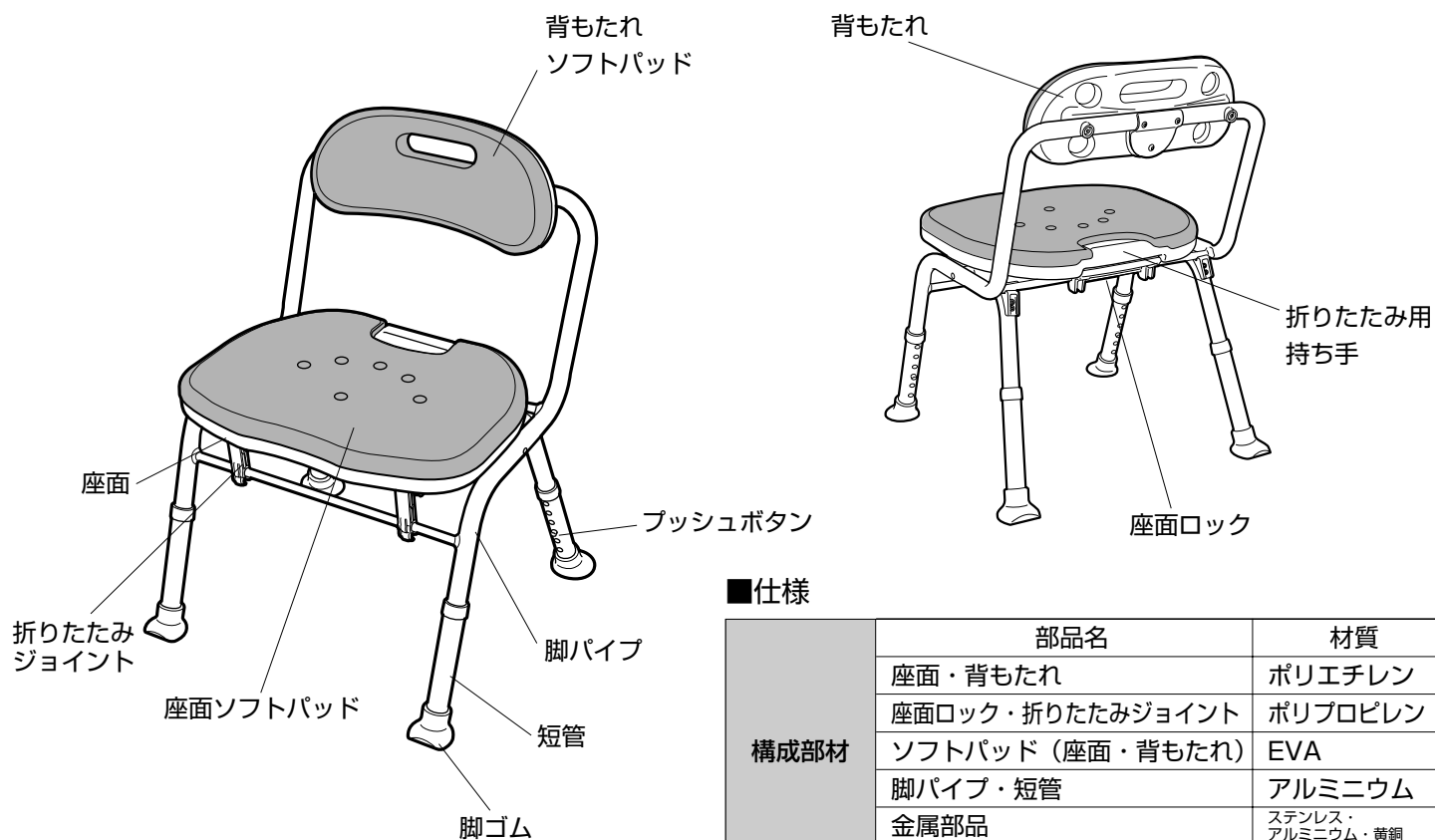

仕様

	部品名	材質
構成部材	座面・背もたれ	ポリエチレン
	座面ロック・折りたたみジョイント	ポリプロピレン
	ソフトパッド (座面・背もたれ)	EVA
	脚パイプ・短管	アルミニウム
	金属部品	ステンレス・アルミニウム・黄銅
	脚ゴム	合成ゴム
サイズ	幅51×奥行46×高さ64~74cm	
重量	約3.9kg	
座面までの高さ	35~45cm (6段階/2cmピッチ)	

サイズ (単位cm)

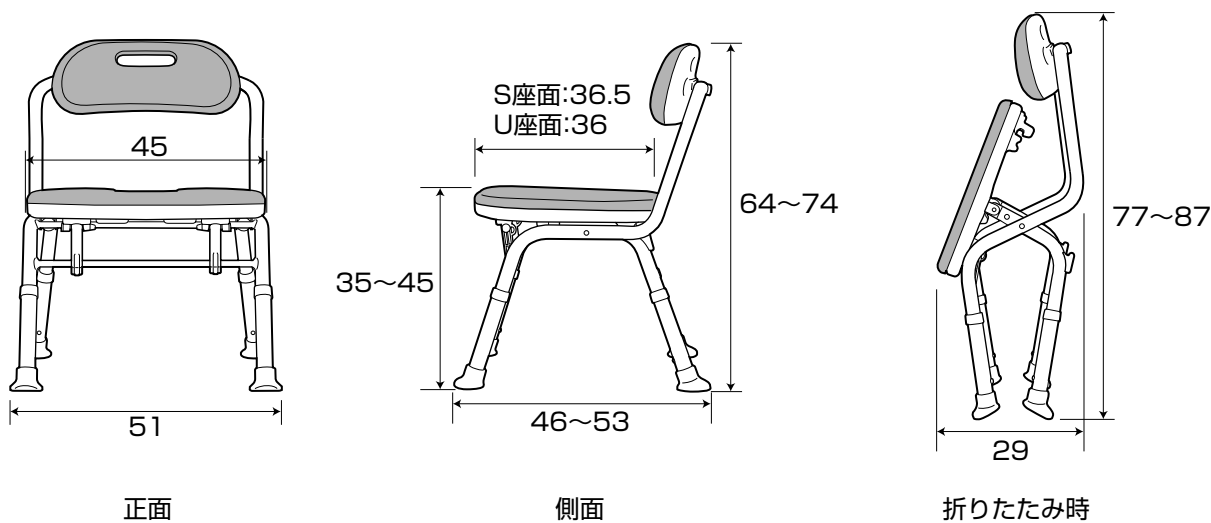

使いかた

座面・背もたれソフトパッドの取り付けかた

ソフトパッド裏面の凸部をそれぞれ座面・背もたれの穴に合わせ、上からしっかり押さえて取り付けてください。

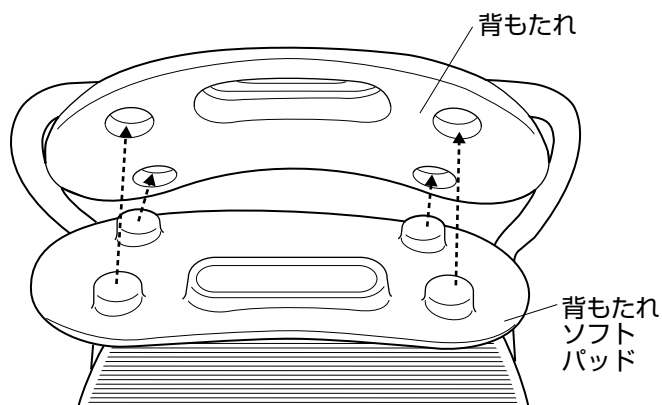
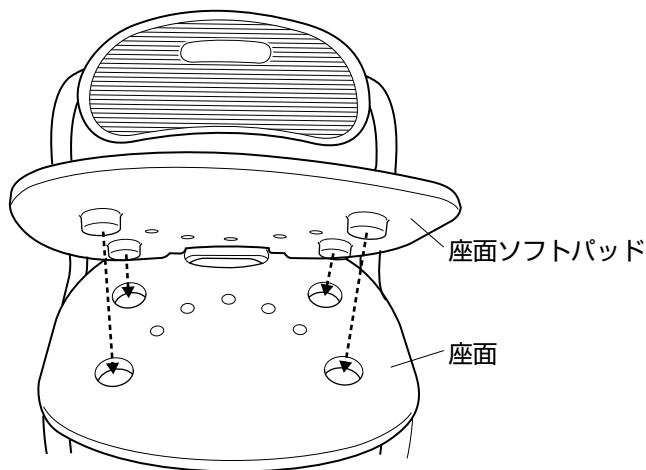

注意

ソフトパッドがしっかり固定されているか確認すること
転倒し、けがの原因になります。

座面の高さ調節方法

座面の高さは6段階（約35～45cm）に調節できます。（2cmピッチ）

調節は、脚部にある押しボタンを押しながら短管を上下に動かし、設定したい高さの穴に合わせてください。押しボタンが短管の穴から確実に飛び出せばセット完了です。

※高さ調節の目安（高さ表示番号と座面高さ）

高さ表示番号	1	2	3	4	5	6
座面高さ	35cm	37cm	39cm	41cm	43cm	45cm

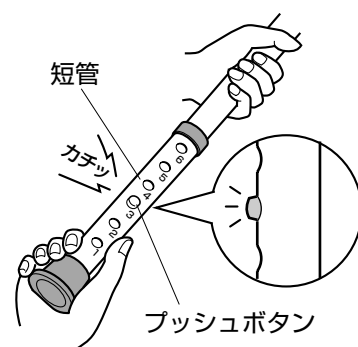

警告

4本の脚部は全て同じ高さに設定すること
高さ調節用の押しボタンが確実に飛び出して固定されているか必ず確認すること
本体が不安定となり、転倒し、けがの原因になります。

※長期間使用していると、高さ調節用の押しボタンのまわりに石鹸などが付着し動かなくなることがありますので、定期的に汚れを落とし、押しボタンが作動するか確認してください。

使いかた

本体を開いたり、折りたたんだりするときは、下記の事項に注意して行なってください。

注意 ベンチを折りたたんだり、開いたりするときに、手や指をはさまないように十分注意すること
けがをする恐れがあります。

警告 座る前に、座面ロックがシャフトに確実に固定されているか確認すること
折りたたみ途中の状態ですると、不意に折りたたまれ、転倒する原因になります。

開きかた

- ①座面後部の折りたたみ用持ち手と座面ロック握り部を握り、座面が水平になるまで床面に向けてゆっくり押し下げてください。

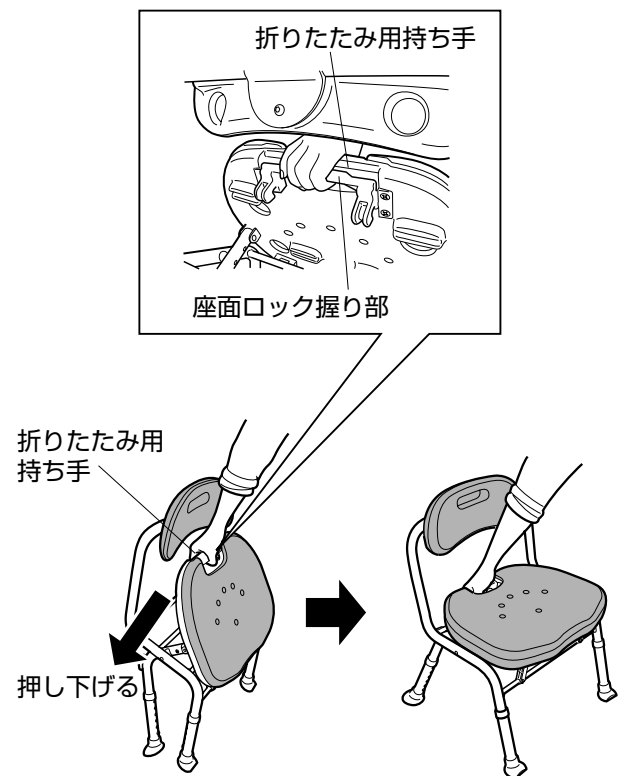

- ②座面ロックをシャフトに確実に固定してご使用ください。

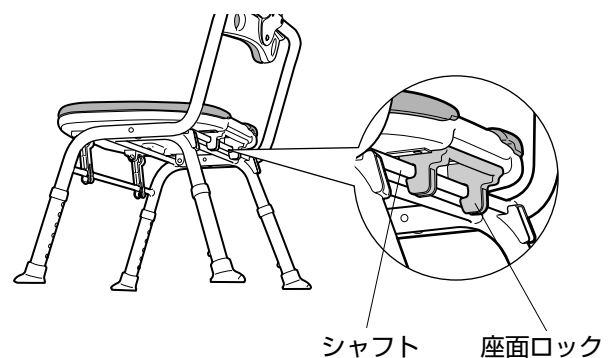

使いかた

折りたたみかた

- ①座面後部の折りたたみ用持ち手と座面ロックの握り部を同時に握り、引き上げてください。片手で折りたたむことができます。
- ②平坦で安定する場所に保管してください。(折りたたんだ状態で自立します。)

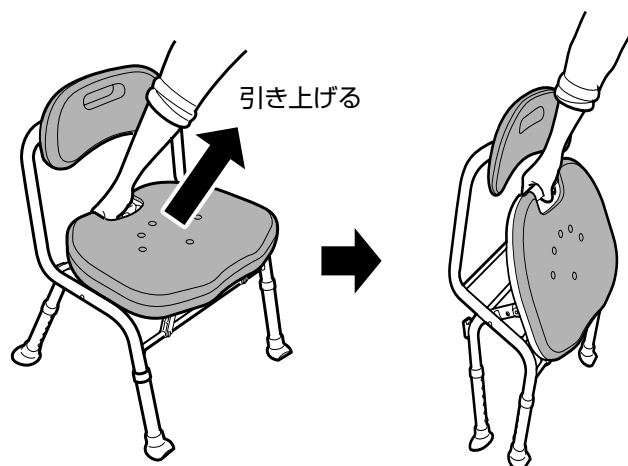

本体を折りたたむときの注意事項

シャワーベンチの側面に立って折りたたみ動作を行う場合、立つ位置によっては、足先をシャワーベンチの脚部で挟まれる場合があります。側面に立って折りたたみ動作を行う場合は、足先が本体の内面に入らないようにして操作を行ってください。

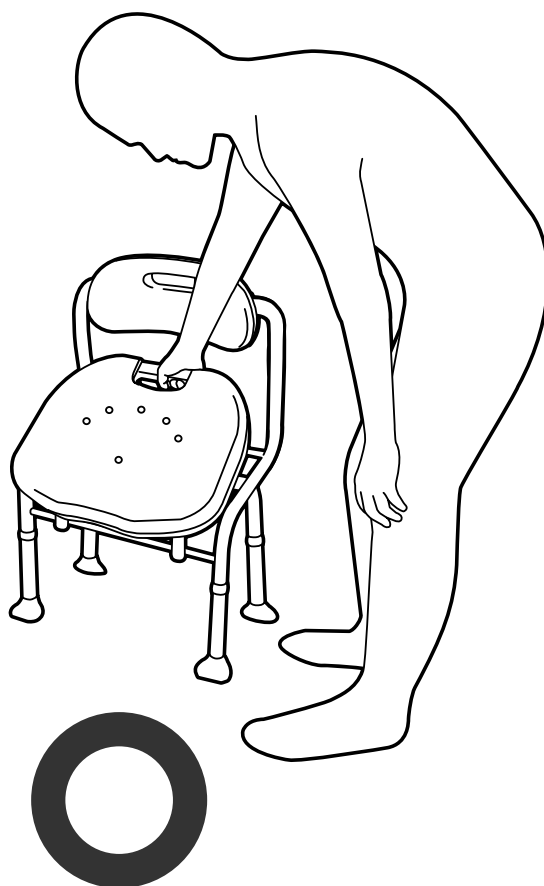
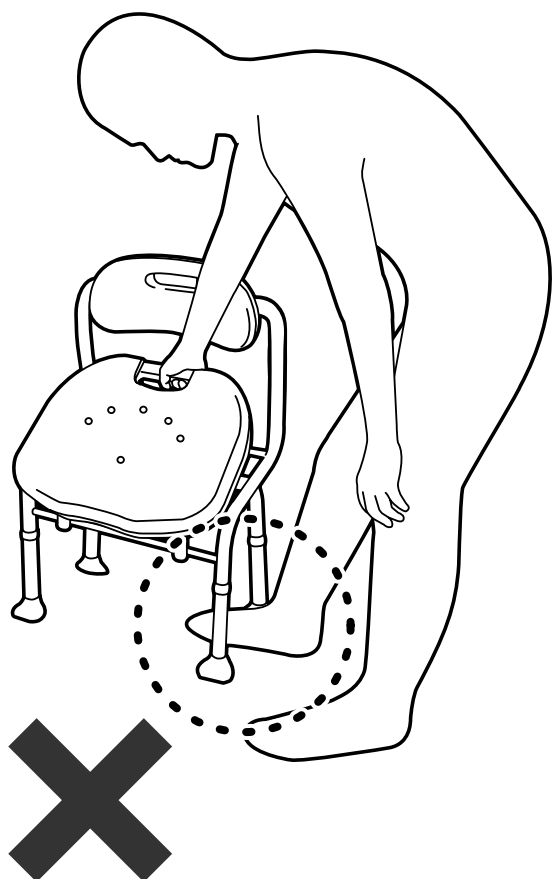

使いかた

折りたたんだ状態での保管や持ち運びするときの注意事項

折りたたんだ状態で保管するとき、製品を図のように横にして上に重い物などをのせないでください。

また、折りたたんだ状態で持ち運ぶ場合、本体を落としたり、放り投げたりして強い衝撃を加えないように注意してください。

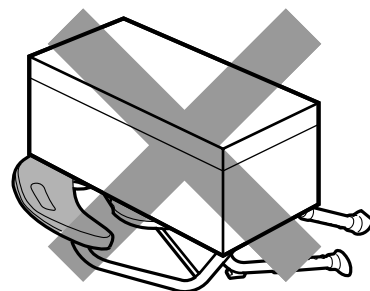

※とくに、折りたたんだ状態で脚パイプ先端部分に重いものをのせたり、強い衝撃を加えると折りたたみジョイントが外れたり、破損する原因になりますので、絶対に行わないでください。

折りたたみジョイントが外れたり、破損すると、折りたたみが正常に行えなくなり、本体が不安定になり転倒、けがの原因になります。

本製品では折りたたみジョイントが外れにくいような構造を採用していますが、上記のような取扱いは行わないように十分注意してください。

万が一折りたたみジョイントが下図②の状態になった場合は、下記の手順に従って正常な状態へ戻してご使用ください。

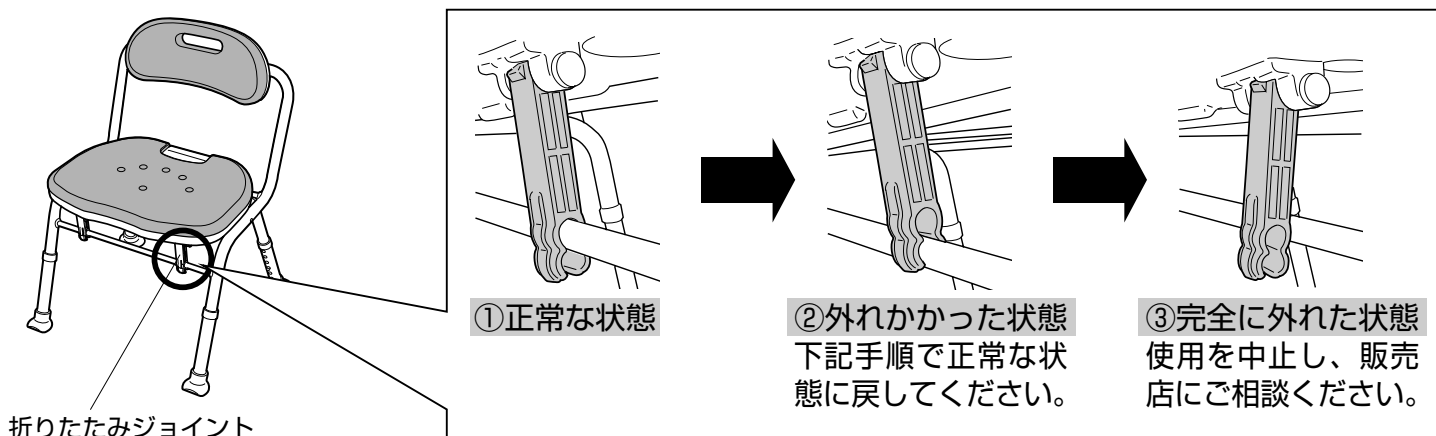

1. 本体を折りたたんだ状態から、開いた状態にし、左右の折りたたみジョイントがシャフトと図のように接続されていることを確認します。

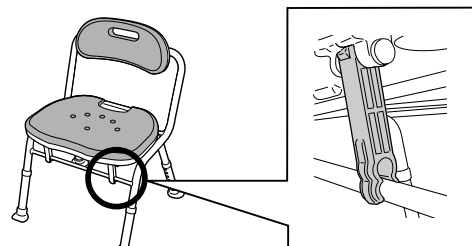
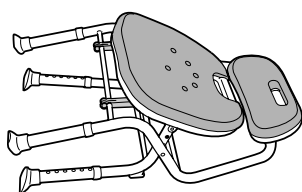

2. 座面先端上面部を上から強く押さえつけるとパチンという音とともに固定されます。左右の折りたたみジョイントとシャフトが図のように固定されていることを確認してください。

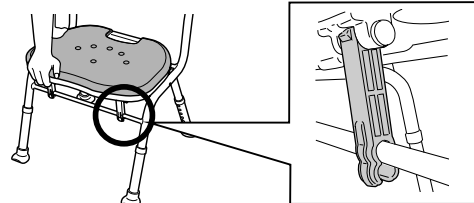

警告 折りたたみジョイントが破損または外れた状態のまま使用しないこと
本体が不安定となり、転倒、けがの原因になります。
万が一折りたたみジョイントが完全に外れたり、破損した場合は、すみやかに使用を中止し、お買い上げの販売店にご相談ください。

注意 折りたたんだ状態で横にして保管するとき、本体の上に重いものをのせたりしないこと
折りたたんだ状態で本体を落としたり、放り投げたりして強い衝撃を加えないこと
本体が破損する恐れがあります。

お手入れの方法

ソフトパッドの着脱方法

座面・背もたれソフトパッドの取り外し

座面・背もたれの裏面からソフトパッドを押すと、取り外すことができます。

座面・背もたれソフトパッドの取り付け

ソフトパッド裏面の凸部をそれぞれ座面・背もたれの穴に合わせ、上からしっかり押さえるだけで取り付けることができます。



ソフトパッドがしっかり固定されているか確認すること
転倒し、けがの原因になります。

本体及びソフトパッドの洗浄方法

中性洗剤のうすめ液をスポンジかやわらかい布に含ませ汚れを取ったあと、きれいな水で洗剤を洗い流し、かげ干しか、乾いた布で空ぶきしてください。



タワシや磨き粉、研磨剤入りのスポンジ等は使用しないこと
塩素系洗剤、酸・アルカリ性洗剤、シンナー、クレゾール等は絶対に使用しないこと
製品が劣化または破損し、けがの原因になります。

座面・背もたれソフトパッド・脚ゴムは消耗品ですので、汚れたり、破損した場合はお買い求めになった販売店にお問い合わせの上、ご購入ください。